

Made in Germany

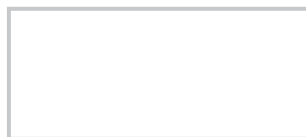

Bodenablauf PRONTO K Alu, DN 100, 120 x 120 mm

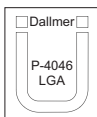

700339

Art.Nr. / item no.

- EN Floor drain PRONTO K Alu, DN 100, 120 x 120 mm
- FR Avaloir de sol PRONTO K Alu, DN 100, 120 x 120 mm
- NL Vloerafvoer PRONTO K Alu, DN 100, 120 x 120 mm
- ES Sumidero PRONTO K Alu, DN 100, 120 x 120 mm
- PT Sumidouro PRONTO K Alu, DN 100, 120 x 120 mm
- PL Wpust podłogowy PRONTO K Alu, DN 100, 120 x 120 mm

Dallmer GmbH + Co. KG
Wiebelsheidestraße 25
59757 Arnsberg, Germany
T +49 2932 9616-0
F +49 2932 9616-222
info@dallmer.de · www.dallmer.de

DALLMER

Inhalt der Lieferung

Delivery contents / Contenu de la livraison / Omvang van de levering /

Contenido de la entrega / Conteúdo da entrega / Zakres dostawy

Alu-Rost / Grate / Grille / Rooster / Rejila / Grelha / Ruszt

Geruchverschluss / trap insert / siphon anti-odeur /
stankafsluiter / válvula antiolor / válvula anti-odor /
wkładkę syfonową

Ablaufgehäuse / drain body / boîtier d'écoulement /
afvoerkolk / cazoleta sumidero / corpo ralo / korpus wpustu

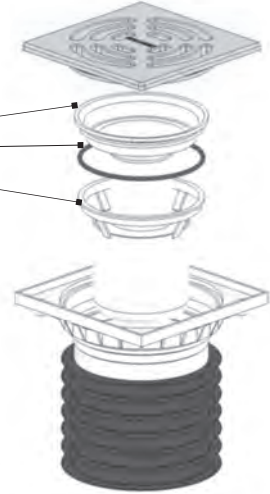

Ablaufleistung / Flow rate / Débit d'écoulement / Afvoercapaciteit / Capacidad de evacuación /
Capacidade de evacuação / Wydajność przepływu:

0,8 l/s

Einbaumaße

Installation dimensions / Cotes de montage / Inbouwmaten /

Dimensiones de montaje / Dimensões de montagem / Wymiary montażowe

DE zum Einstecken in ein Rohr DN 100, einsetzbar bei nicht abgedichteten Bodenkonstruktionen

GB pushes into a pipe DN 100, for floor constructions without a waterproofing membrane

FR à emboîter dans un tube, en cas d'installation sur un sol ne nécessitant aucune étanchéification

NL voor insteken in een buis DN 100, bij vloerconstructies zonder vloerafdichting

ES para insertar en un tubo DN 100 en suelos sin impermeabilización

PT para inserir um tupo DN 100 em pisos sem isolante estanque

PL do wmontowania w rurę, stosowany przy nieuszczelnionych konstrukcjach podłoża

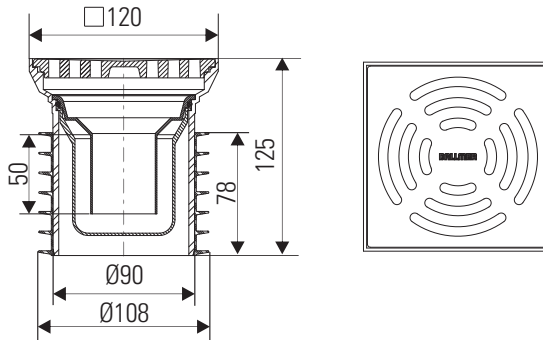

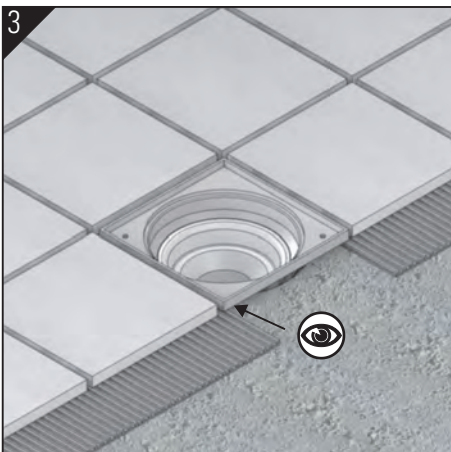
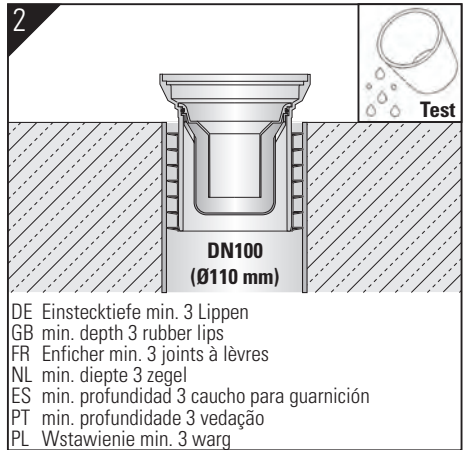
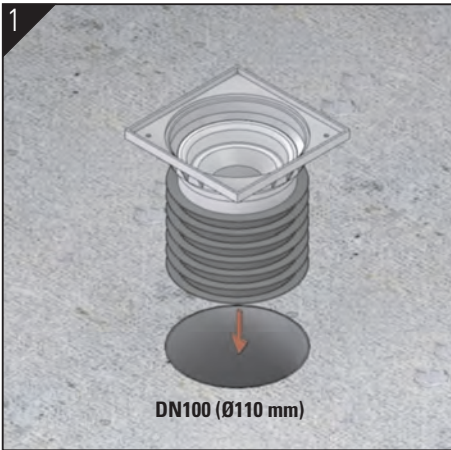

DE Estrich mit Gefälle zum Ablauf verlegen
 GB Install the floor with a downward slope to the drain
 FR Installer la chape avec une pente vers l'orifice d'évacuation
 NL Breng de afstrijkvloer aan met afschot naar de afvoer
 ES Tienda el solado inclinado hacia el desagüe
 PT Aplicar o betão com uma inclinação para o escoamento
 PL Wylewkę ze spadkiem kłaść w stronę odpływu.



DE mit Fliesenkleber unterfüttern
 GB line with tile adhesive
 FR garnir en dessous de colle à carrelage
 NL onderstoppen met tegellijm
 ES engrase por debajo con adhesivo para baldosas
 PT alinhar com cola de azulejo
 PL podkleić klejem do płytek

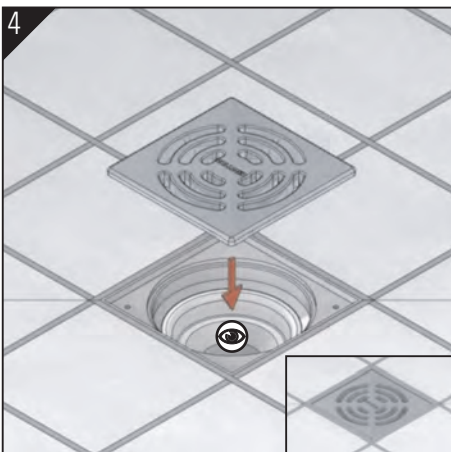

DE Geruchverschluss auf richtigen Sitz kontrollieren.
 GB Check the odour trap for correct fit.
 FR Vérifier que le siphon est bien en place.
 NL Inspecteer of de stankafsluiter goed is geplaatst.
 ES Revise que el sifón inodoro esté bien colocado.
 PT Verificar se o fecho contra odores está firme.
 PL Kontrolować prawidłowe położenie zamknięcia antyzapachowego.



- DE Mit entferntem Siphoneinsatz ergibt sich eine Reinigungsöffnung von Ø 83 mm
- GB The trap assembly can be easily removed and the fitting used as a rodding eye, 83 mm Ø
- FR La dépose d'insert à siphon découvre un orifice de nettoyage de 83 mm de diamètre !
- NL Met verwijderde sifoninzet ontstaat een reinigungsopening met een diameter van 83 mm.
- ES Quitando el vaso sifónico se obtiene un registro de limpieza de 83 mm de diámetro
- PT Tirando o sifão obtem-se uma abertura para limpeza de 83 mm de diámetro!
- PL Ze zdalnym syfonem otwór czyszczenia Ø 83 mm wyników

- DE **Hinweis:** Die Einhaltung dieser Einbau-Empfehlung ist Voraussetzung für einen Gewährleistungsanspruch auf der Grundlage unserer Verkaufs- und Lieferbedingungen.
- GB **Note:** Installation according to these instructions is a condition for considering any guarantee claim. Please see our Conditions of sale and terms of delivery.
- FR **Remarque :** L'observation de cette recommandation de pose est la condition préalable pour un recours en garantie sur la base de nos conditions de vente et de livraison.
- NL **Opmerking:** Het opvolgen van de aanbevelingen voor het inbouwen is - op basis van onze Voorwaarden voor Verkoop en Levering een voorwaarde om aanspraak te kunnen maken op garantie.
- ES **Nota:** El cumplimiento de esta recomendación de montaje es requisito indispensable para el derecho de garantía según nuestras condiciones de venta y entrega.
- PT **Nota:** A observação deste recomendação de montagem é uma condição para o direito à garantia com base nas condições de venda e fornecimento.
- PL **Wskazówka:** Zgodnie z naszymi warunkami sprzedaży i dostawy gwarancja obowiązuje tylko wówczas, gdy przestrzegane są niniejsze zalecenia dotyczące montażu.