

Duschwannenablauf TELOS

Shower trap TELOS / Avaloir de bac de douche TELOS / Doucheafvoer TELOS /

Válvula para platos de duchas TELOS / Válvula de base de duche TELOS / Syfon brodzikowy TELOS

DE Inhalt der Lieferung

GB Delivery contents

FR Contenu de la livraison

NL Omvang van de levering

ES Contenido de la entrega

PT Conteúdo da entrega

PL Zakres dostawy

	150011	150028	150110	150127	150219
1	X		X	X	
2	X	X	X	X	X
3	X	X	X	X	X
4	X	X	X	X	X
5			X	X	X
6	X	X	X	X	X
7		X			X

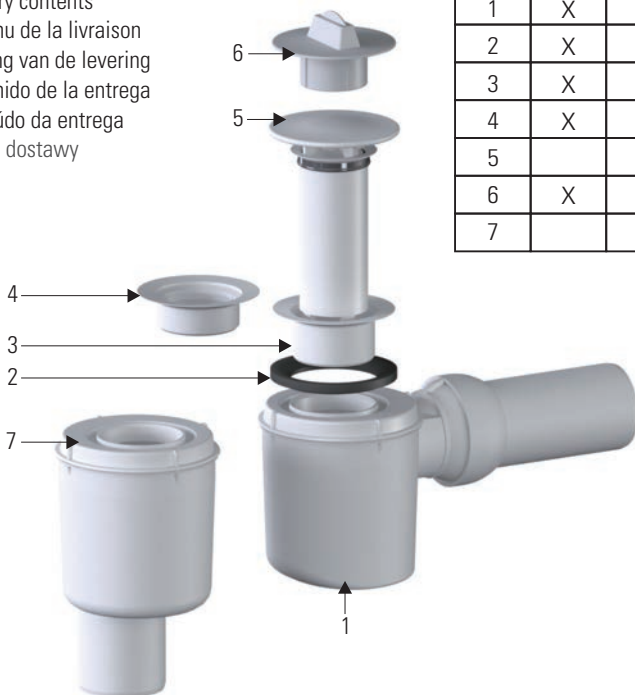

DE Einbaumaße

GB Installation dimensions

FR Cotes de montage

NL Inbouwmaten

ES Dimensiones de montaje

PT Dimensões de montagem

PL Wymiary montażowe

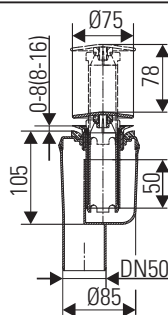
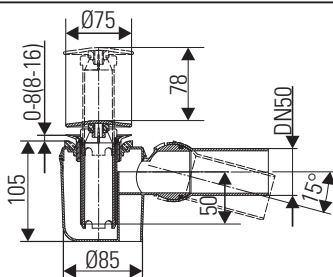

DE Zubehör Abdeckhaube:

GB Accessories raised grid:

FR Accessoire couvercle:

NL Toebehoren afdekplaat:

ES Accesorio tapa embellecedora:

PT Acessório tampa:

PL Wyposażenie kotłak:

150516

verchromt

ABS chromed

finition chromée

verchroomd

cromada

cromado

chromowany

150523

weiß

ABS white

teinte blanche

wit

blanca

branco

biały

150530

edelmatt

matt

acier inox satiné

roestvrij staal, mat

mate

baço

matowy

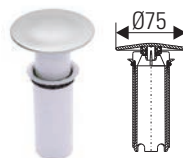

Einbau

Installation / Montage / Inbouw /

Montaje / Montagem / Montaż

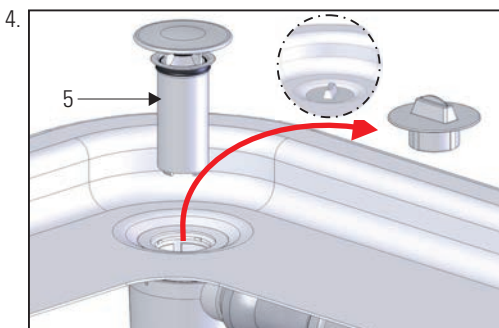
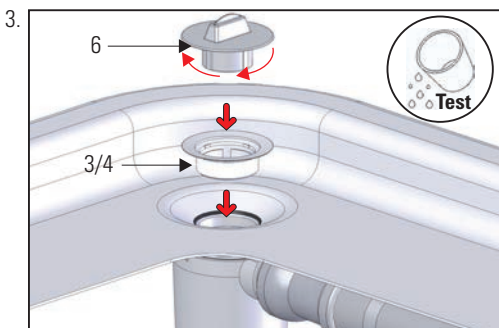
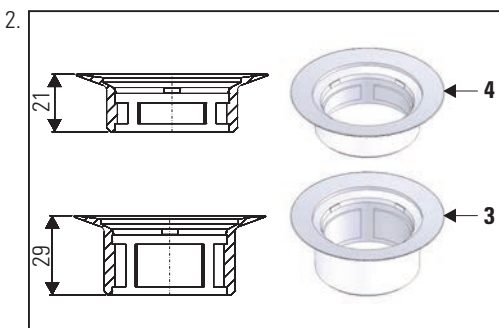
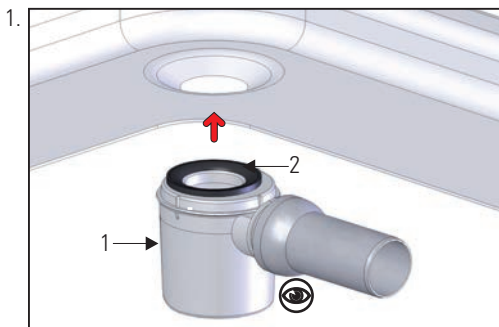

DE Ablaufstutzen nicht demontieren, sonst erlischt die Gewährleistung!

GB Do not remove the drain plug; otherwise, the warranty will be void!

FR Ne pas démonter la tubulure d'écoulement, sinon la garantie expire !

NL Demonteer de afvoerstop niet, anders vervalt de garantie!

ES No desmonte la tubuladura de desagüe. De hacerlo, se anula la garantía.

PT Não desmontar os tubos de escoamento, do contrário a garantia é cancelada!

PL Nie demontować króćców odpływowych, w przeciwnym razie utrata gwarancji!

3

DE für Acryl-Duschwannen 8-16 mm

GB for acrylic shower trays 8-16 mm

FR pour receveurs de douche en acrylique 8-16 mm

NL voor acryl douchebakken 8-16 mm

ES para platos de ducha de acrílicos 8-16 mm

PT para bases de duche em acrílico 8-16 mm

PL do brodzików akrylowych 8-16 mm

4

DE für Stahl-Duschwannen 0-8 mm

GB for steel shower trays 0-8 mm

FR pour receveurs de douche en acier 0-8 mm

NL voor stalen douchebakken 0-8 mm

ES para platos de ducha de acero 0-8 mm

PT para bases de duche em aço 0-8 mm

PL do brodzików stalowych 0-8 mm

DE Ablauf spannungsfrei anschliessen!

GB Connect drain body without strain on the ball-joint pipework!

FR Branchez la tension de drain gratuite !

NL Sluit de drain spanning gratis!

ES Conecte el voltaje de drenaje libre.

PT Ligue a tensão de dreno grátis!

PL Odpływ podłączyć beznaprężeniowo!

Einbau

Installation / Montage / Inbouw /

Montaje / Montagem / Montaż

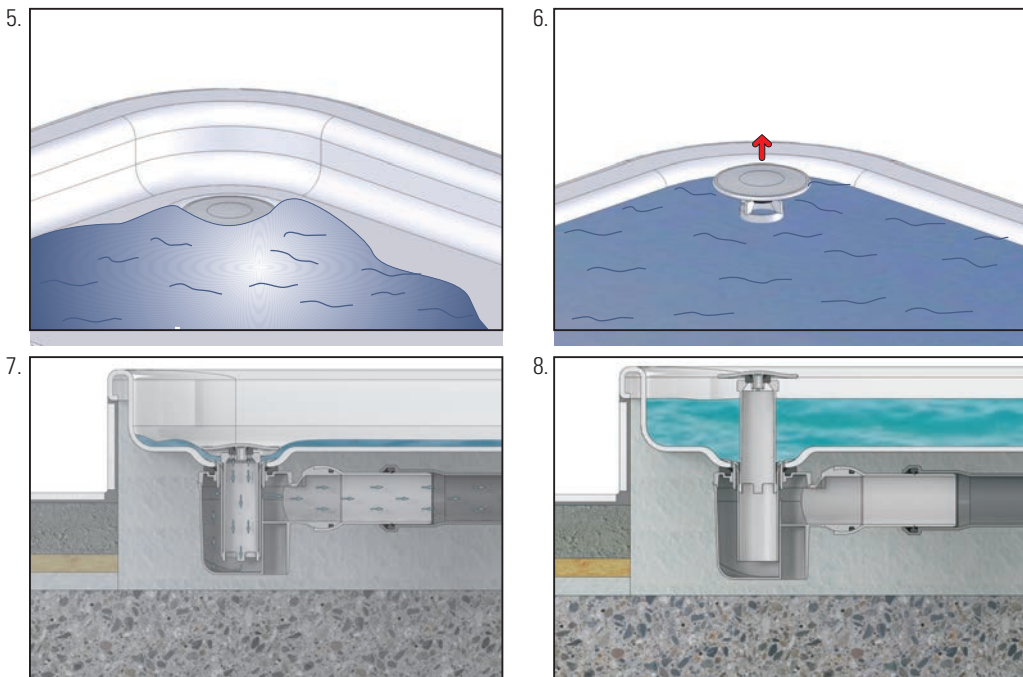

DE	Ablaufleistung:	0,72 l/s
GB	Flow rate:	0,72 l/s
FR	Débit d'écoulement:	0,72 l/s
NL	Afvoercapaciteit:	0,72 l/s
ES	Capacidad de desagüe:	0,72 l/s
PT	Desempeno de escoamento:	0,72 l/s
PL	Wydajność przepływu:	0,72 l/s

DE **Hinweis:** Alle technischen Daten der Montageanleitung sind sorgfältig erstellt, bei offensichtlichen Irrtümern bleiben nachträgliche Korrekturen vorbehalten.

GB **Note:** All technical data of the installation manual has been prepared with care, subject to subsequent corrections of obvious errors.

FR **Remarque :** Toutes les informations techniques figurant dans la notice de montage sont élaborées avec soin. En cas d'erreurs manifestes, des corrections ultérieures demeurent sous réserve.

NL **Opmerking:** Het opvolgen van de montage-instructies zijn zorgvuldig opgesteld, bij duidelijke fouten blijven latere correcties voorbehouden.

ES **Nota:** Todos los datos técnicos de estas instrucciones de montaje se elaboraron con la debida atención, en caso de errores notorios nos reservamos el derecho a efectuar las correcciones oportunas.

PT **Nota:** Todos os dados técnicos das instruções de montagem foram elaborados meticolosamente. Em caso de erros evidentes, reservamos para nós o direito a correções posteriores.

PL **Wskazówka:** Wszystkie dane techniczne zawarte w instrukcji montażu zostały starannie spisane. W przypadku oczywistych pomyłek zastrzegamy sobie prawo do wprowadzania późniejszych zmian.

DE **Hinweis:** Die Einhaltung dieser Einbau-Empfehlung ist Voraussetzung für einen Gewährleistungsanspruch auf der Grundlage unserer Verkaufs- und Lieferbedingungen.

GB **Note:** Installation according to these instructions is a condition for considering any guarantee claim. Please see our conditions of sale and terms of delivery.

FR **Remarque :** L'observation de cette recommandation de pose est la condition préalable pour un recours en garantie sur la base de nos conditions de vente et de livraison.

NL **Opmerking:** Het opvolgen van de aanbevelingen voor het inbouwen is - op basis van onze Voorwaarden voor Verkoop en Levering een voorwaarde om aanspraak te kunnen maken op garantie.

ES **Nota:** El cumplimiento de esta recomendación de montaje es requisito indispensable para el derecho de garantía según nuestras condiciones de venta y entrega.

PT **Nota:** A observação deste recomendação de montagem é uma condição para o direito a garantia com base nas condições de venda e fornecimento.

PL **Wskazówka:** Zgodnie z naszymi warunkami sprzedaży i dostawy gwarancja obowiązuje tylko wówczas, gdy przestrzegane są niniejsze zalecenia dotyczące montażu.

Dallmer GmbH + Co. KG
Wiebelsheidestraße 25
59757 Arnsberg
Germany

T +49 2932 9616 - 0
F +49 2932 9616 - 222
E info@dallmer.de
W www.dallmer.de

148150110 - 16/08

DALLMER